

1 2 3 4 5 6 7 8

A
B
C
D
E
F

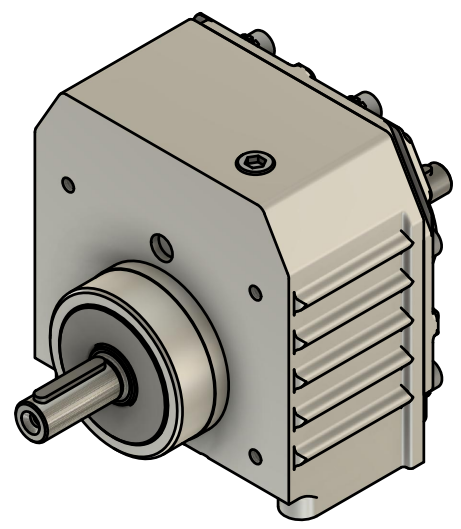
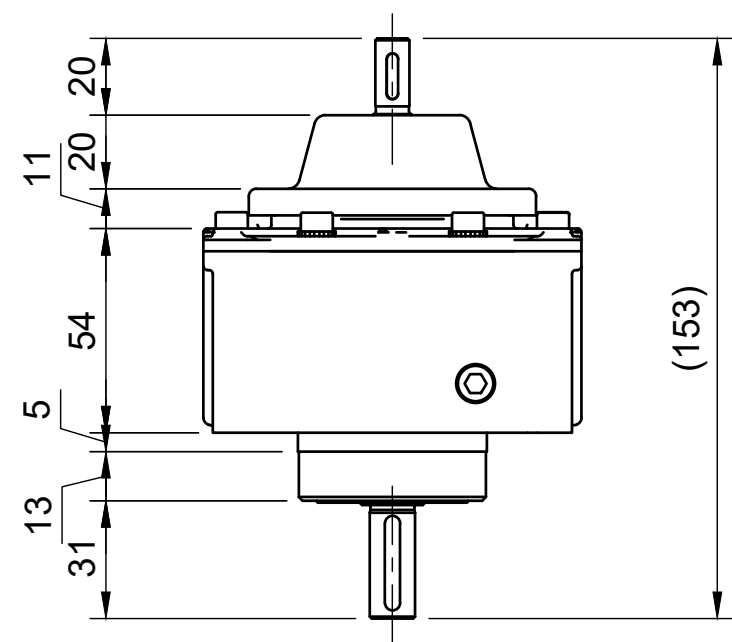
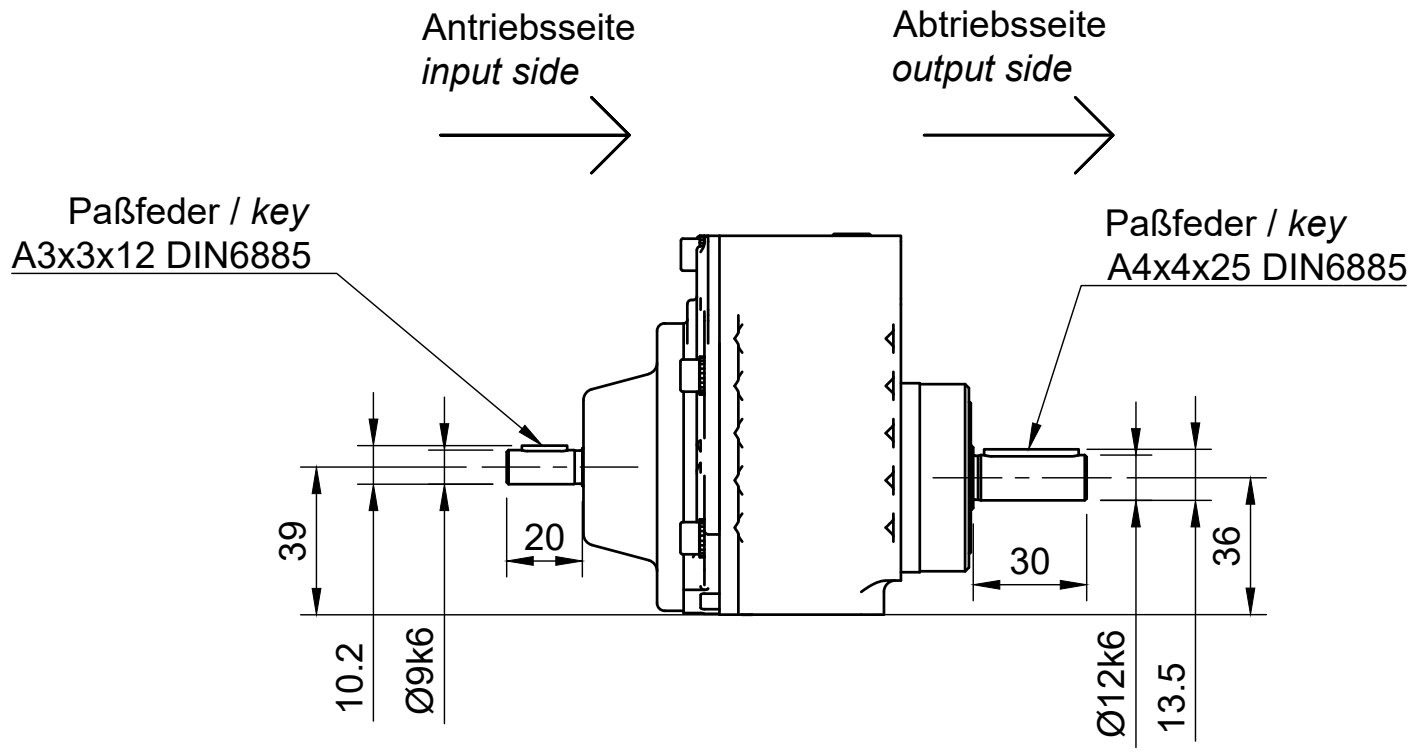
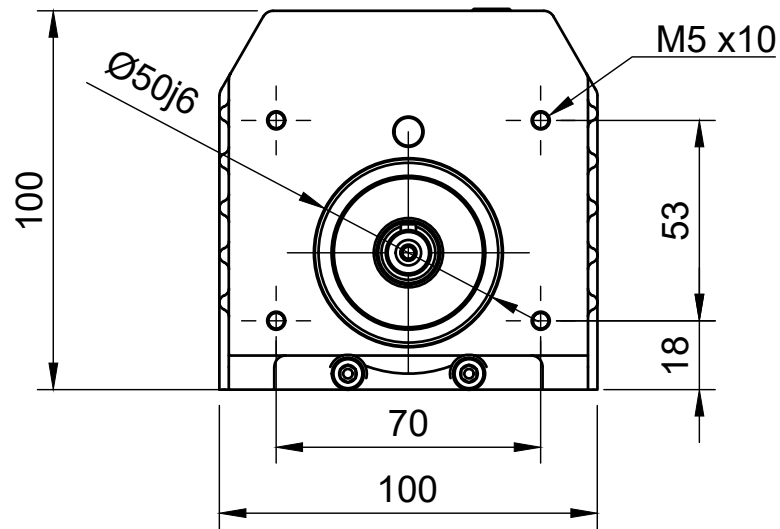

50j6	+0,005	+0,011
12k6	+0,001	+0,012
9k6	+0,001	+0,010

Toleranzen / Tolerances

Projection ISO 5456-2
 Allg. Toleranzen nach /
 General tolerances according to
 ISO 2768-m

Elektromotoren sind Zukaufteile. Maße können daher abweichen. Alle Maßangaben ohne Gewähr.
Electric motors are purchased parts. Dimensions can therefore differ. All dimensions without guarantee.



heytraction
 Antriebstechnik GmbH
 Heidemannstraße 3
 DE-80939 München
 www.heytraction.de

Stirnradgetriebe mit freier Antriebswelle
Spur gearbox with free input shaft

Benennung / Designation
G22_B14

Zeichnungsnummer / Drawing number
MZ22012120

Maßstab / Scale
 1:2
 Maße in mm
 Dimensions in mm

Erstellt mit CAD-Software Fusion 360
 Ausgabedatum
 Format A3
 Blatt 1/1

1 2 3 4 5 6 7 8