

Paßfeder / key
A4x4x25 DIN6885

Anordnung Motor-Klemmenkasten
A-D wahlweise (C=Standard)
Arrangement of motor terminal boxes
A-D optionally (C = standard)

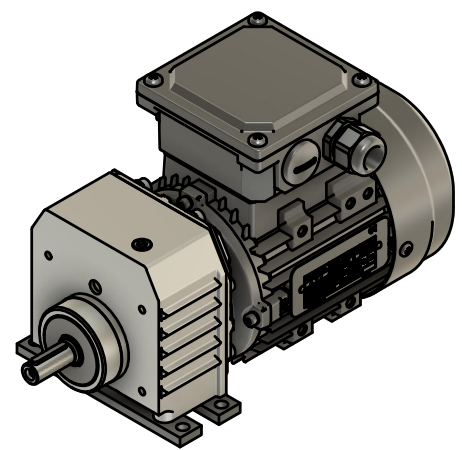
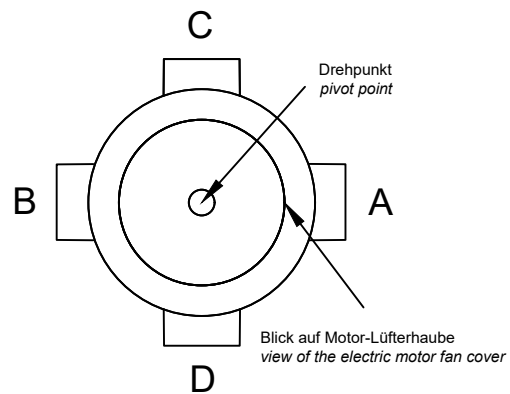

| | | |
|------|--------|--------|
| 50j6 | -0,005 | +0,011 |
| 12k6 | +0,001 | +0,012 |

Passungen / Tolerances

Projection ISO 5456-2
Allg. Toleranzen nach /
General tolerances according to
ISO 2768-m

Elektromotoren sind Zukaufteile. Maße können daher abweichen. Alle Maßangaben ohne Gewähr.
Electric motors are purchased parts. Dimensions can therefore differ. All dimensions without guarantee.



heytraction
Antriebstechnik GmbH
Heidemannstraße 3
DE-80939 München
www.heytraction.de

Stirnrad-Getriebemotor / Spur Geared Motor
P= 0,09 kW, Bauform / mounting B3 + B3/B14

Benennung / Designation
G22-09-4_B3_B3B14_KK_C

Zeichnungsnummer / Drawing number
MZ22012010

Maßstab / Scale
1:2
Maße in mm
Dimensions in mm

Erstellt mit CAD-Software Fusion 360
Ausgabedatum
Format A3
Blatt 1/1